

Einbau von Sicherheitsgurten in Isabella (TS) und Coupé

Bremen, den 10. Juli 1961

A. Vorbereitende Arbeiten

1. Hintere Sitzbank aus Fahrzeug herausnehmen.
2. Brüstungsrahmen (Coupé untere Brüstungsleiste) von hinteren Seitenfenstern abbauen.
3. Hintere Seitenverkleidung (oben) abbauen.

Coupé: Befestigungsschrauben der hinteren Seitenverkleidungen und des Bowdenzughalters heraus-schrauben. Danach Bowdenzug von Halter und Seitenverkleidung abbauen. Seitenverkleidung nach hinten klappen.

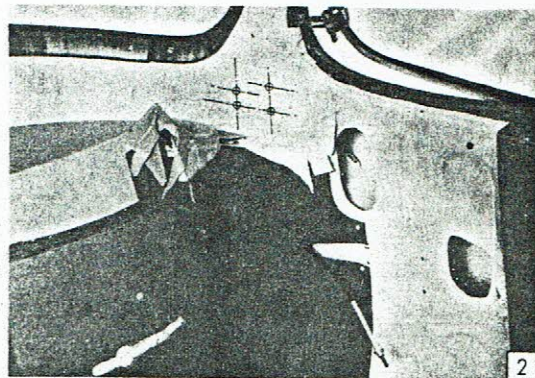
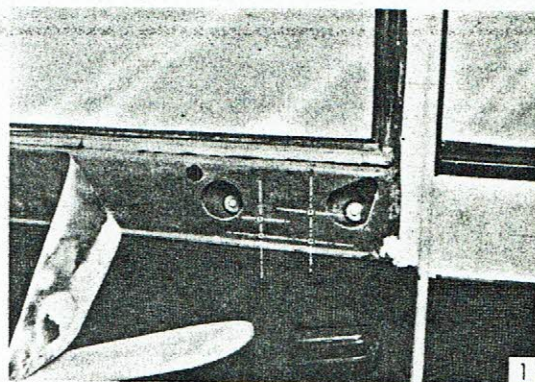

B. Montage der Seitenbeschläge

1. Befestigungsbohrungen für Verstärkungsplatten und Seitenbeschläge in Seitenwände links und rechts anreißen und bohren (Abb. 1 Lim., Abb. 2 Coupé) (Fertigungsmaße Seite 4).
2. Verstärkungsplatten hinter Seitenwänden so ansetzen, daß diese auf Verbindungsblechen aufliegen.
Verstärkungsplatten einbauen.
3. Seitenverkleidungen wie unter A Pos. 3, aber in umgekehrter Reihenfolge, wieder einbauen. Dabei Seitenverkleidungen ebenfalls mit den Befestigungsbohrungen für Seitenbeschlag versehen.
4. Seitenbeschläge an hintere Seitenwände ansetzen, Befestigungsschrauben einschrauben und festziehen (Abb. 3 Lim., Abb. 4 Coupé).

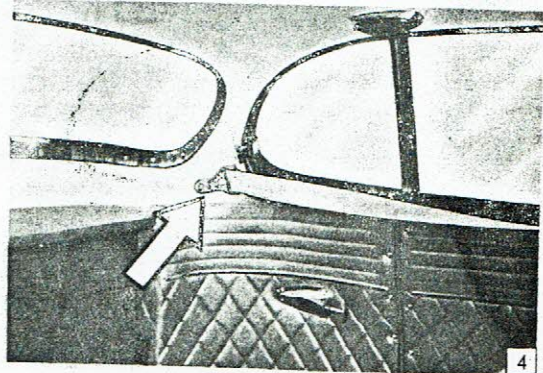
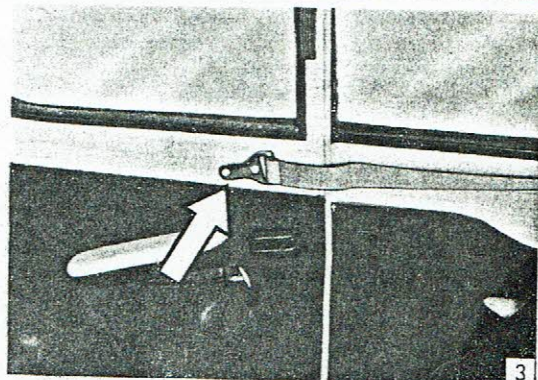

C. Montage des Bodenbeschlages

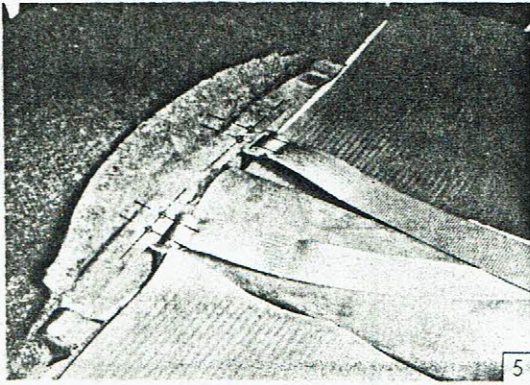

1. Befestigungsbohrungen in Vorderkante des hinteren Querträgers anreißen und mit Bohrer 5 \varnothing dann 11 \varnothing bohren (Abb. 5 Lim., Abb. 6 Coupé).
(Fertigungsmaße Seite 3)

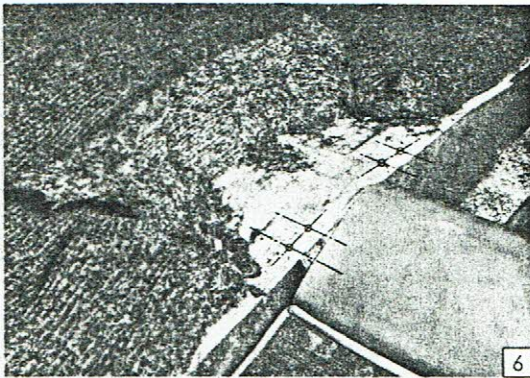

2. Bodenbeschlag unter Vorderkante des hinteren Querträgers ansetzen, Befestigungsschrauben von oben einführen, Fächerscheiben aufsetzen, Befestigungsmuttern aufschrauben und anziehen.

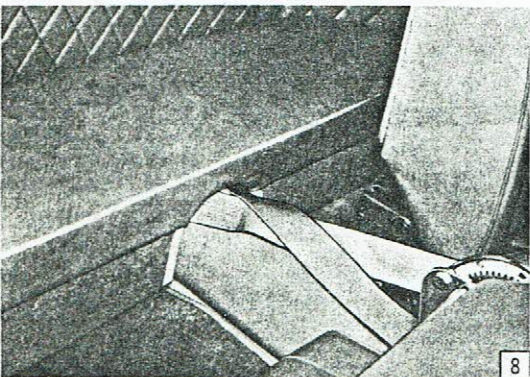
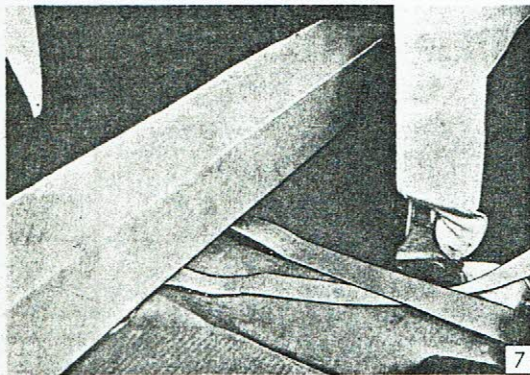

Hinweis!

Die Befestigungsbohrungen bei Einzelgurteinbau sind so vorzusehen, daß - in Fahrtrichtung gesehen - der Gurt für den Fahrersitz rechts neben dem Mittelrohr befestigt wird und der Gurt für den Beifahrersitz links neben dem Mittelrohr anzubringen ist. Bei Einbau von 2 Gurten kreuzen sich also die mittleren Gurtteile hinter dem Vordersitz (Abb. 7 Lim., Abb. 8 Coupé).

Montage der Bodenbeschläge

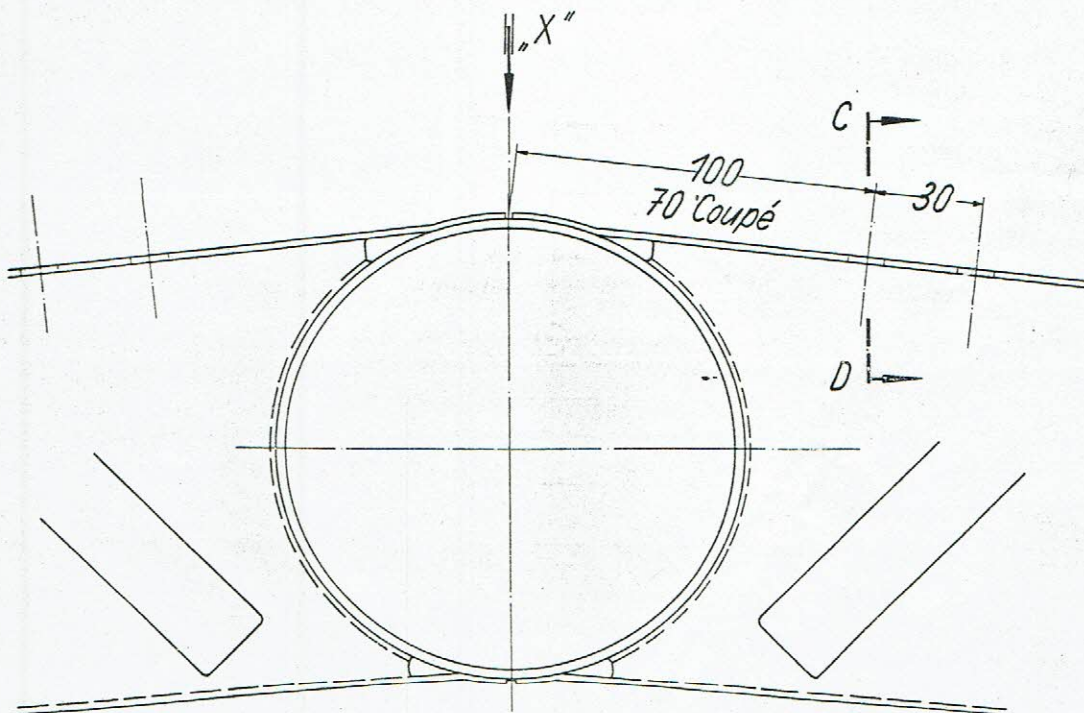
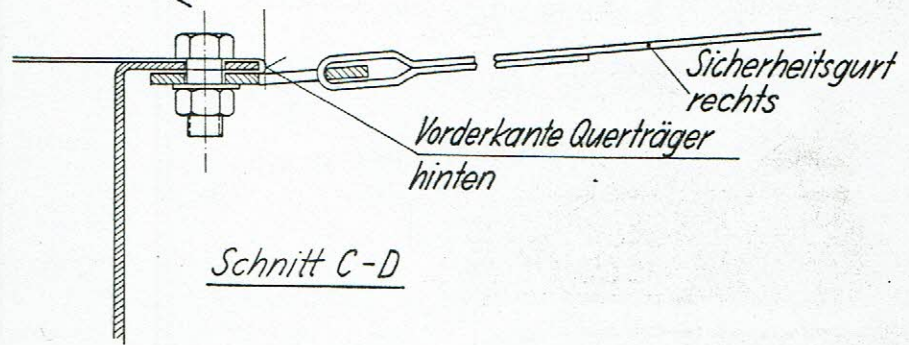
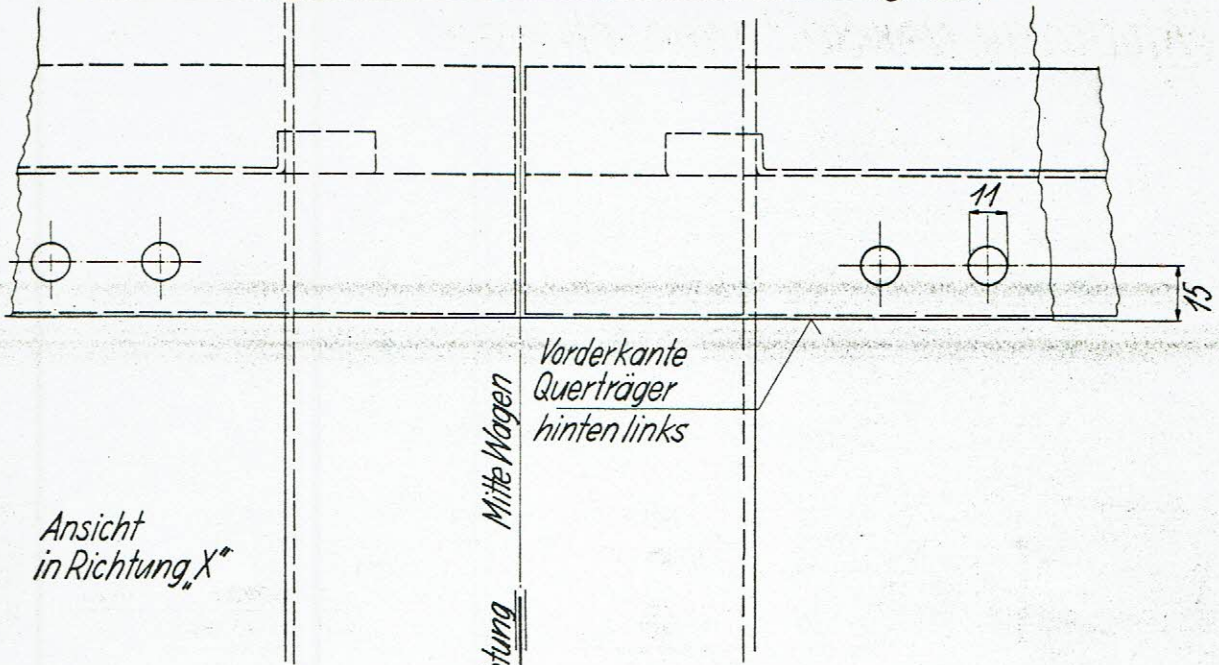

Montage der Seitenbeschläge

Isabella

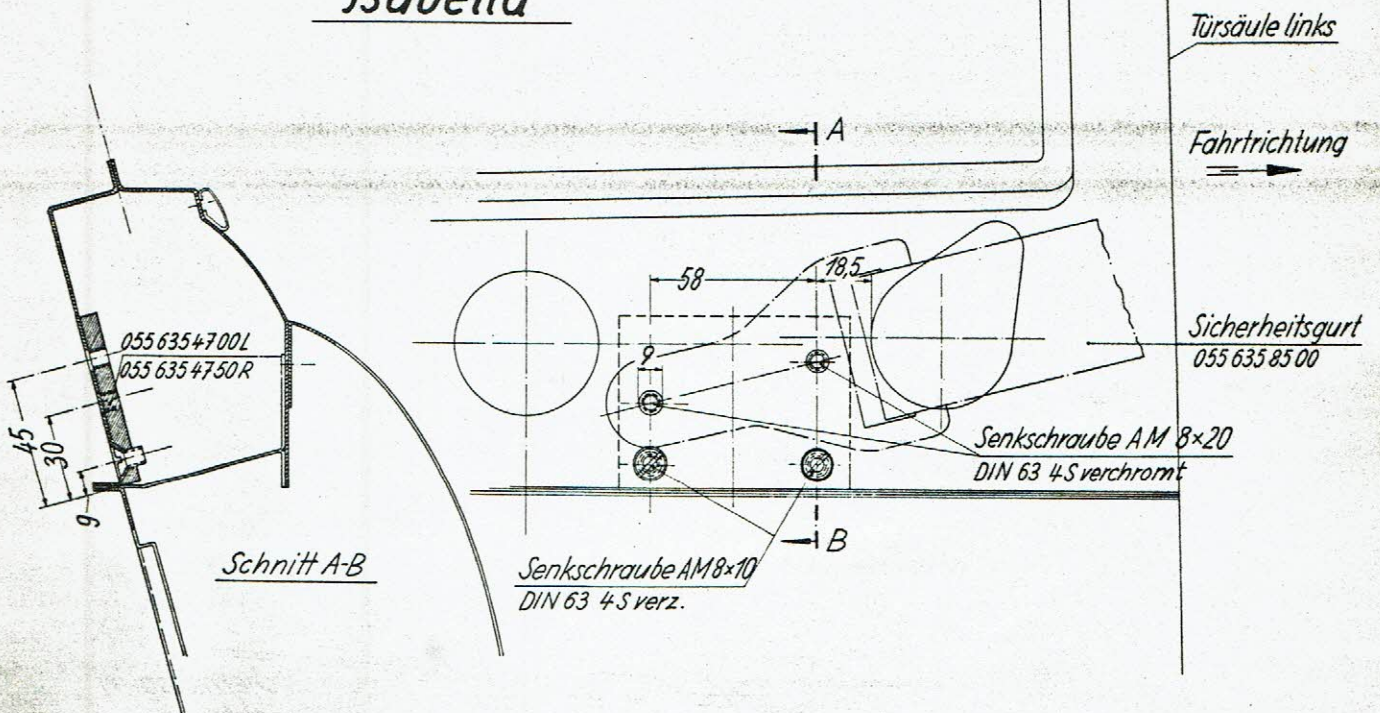

Coupé

