

Hinterachswelle - Isabella (zusätzliche Sicherung der Spezialmutter)

PKW 1
ABLAGE-GRUPPE
06
RUNDSCHREIBEN
4
N U M M E R

Bremen, den 20.1.1961

Ab Wagen 1 500 172 (Isabella / TS / de Luxe)
325 772 (Combi)
370 698 (Coupé)

- werden Hinterachswellen in veränderter Ausführung eingebaut. (Verlängerung des Lagersitzes / Sicherungsscheibe für Spezialmutter) (Abb. 2)

Alte Ausführung

Neue Ausführung

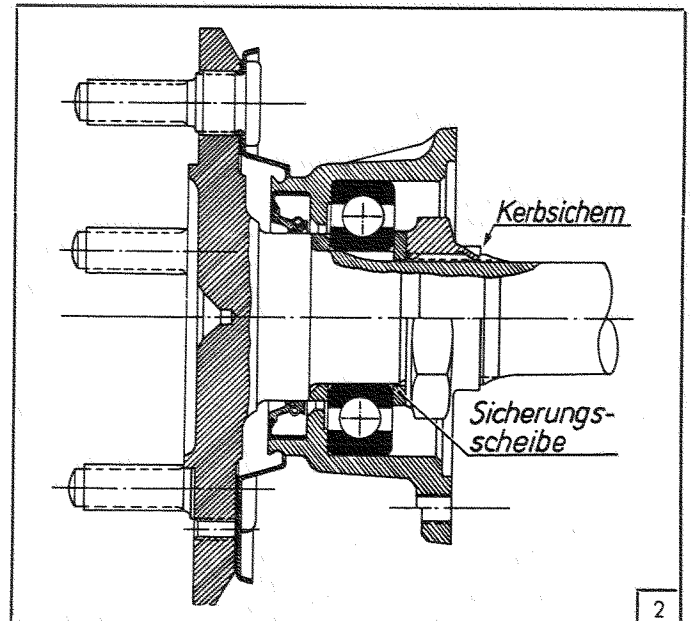
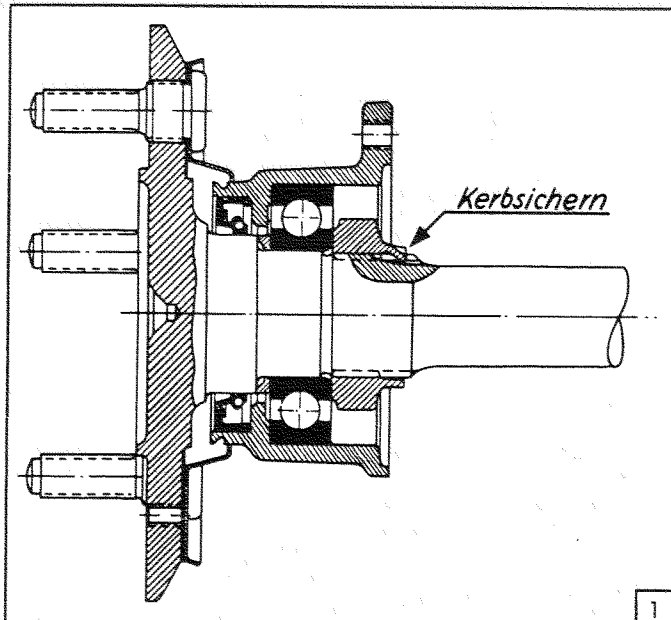

Montageanweisung

1. Simmerring in Kugellagerbüchse der Hinterachswelle einpressen. Dabei beachten, daß Außenkante des Simmerrings vorher leicht mit Öl benetzt wird. (Passendes Druckstück verwenden.)
2. Radial-Rillnlager in Kugellagerbüchse einsetzen. (Passendes Druckstück verwenden.) Kugellagerbüchse ausmessen (siehe PKW 1/06/2 Seite 7 Pos. 3).
3. Vormontierte Kugellagerbüchse im Ölbad auf 90° bis 100° C erwärmen.
4. Distanzring auf Diff.-Welle mit der Fase auf Teller der Welle zeigend aufsetzen und die auf ca. 100° erwärmte vormontierte Kugellagerbüchse, um Abkühlung zu vermeiden, rasch aufziehen.
5. Sicherungsscheibe auf Diff.-Welle aufsetzen.
6. Spezialmutter aufschrauben, anziehen (WK 150) und gegen Verdrehen sichern.